

you can  
**Canon**

## imagePRESS 1125

Producción Digital  
Monocroma

## Resultados impRESionantes en blanco y negro

Diseñada para entornos de producción de volúmenes medios y altos, la imagePRESS 1125 siempre cumple con el trabajo. Una calidad de impresión excepcional, gestión de soportes flexible y una productividad continua aseguran que sus cargas de trabajo más exigentes se lleven a cabo fácilmente.

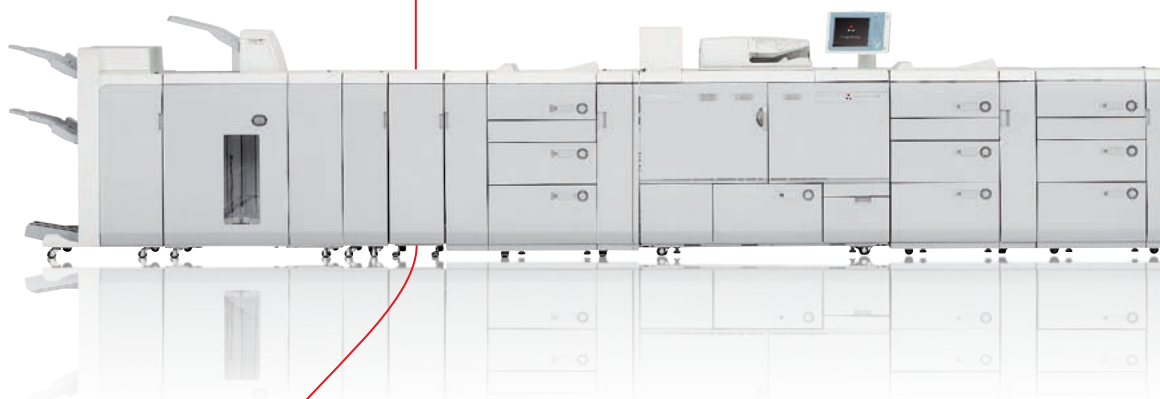

### Máxima Productividad

Se alcanzan velocidades de producción máximas de hasta 125ppm sobre múltiples tipos de soporte y gramajes desde 52g/m<sup>2</sup> hasta 300g/m<sup>2</sup>, además de tolerar un tamaño de papel máximo de 330 mm x 488 mm.

Un generoso suministro de papel de 14.000 hojas de hasta 3 módulos de alimentación de múltiples bandejas que viene complementado por una alimentación asistida por aire, para una extraordinaria fiabilidad y cerca de 2 horas de producción ininterrumpida.

### La mejor calidad

Una resolución de impresión de 1.200ppp y un innovador proceso de impresión de rodillos gemelos se combinan para obtener textos e imágenes con una definición increíble.

### Impresión de precisión

Un registro preciso, que se ajusta activamente durante las tiradas de impresión, asegura la consistencia a altas velocidades para un trabajo continuo.

### Muy innovador

La nueva tecnología de micro tóner, desarrollada para la gama imagePRESS, permite obtener una consistente producción de alta calidad en una amplia variedad de soportes.

### Acabado excepcional

Podrá seleccionar de nuestra amplia gama de opciones de finalización en línea incluyendo encuadernado tipo rústica, plegado, grapado en caballete, taladrado, guillotinado de uno y tres cortes, y hasta 2 apiladoras de alta capacidad. La tecnología de Registro Inteligente asegura resultados impresionantes impresión tras impresión.

**Rendimiento potente para  
volúmenes de producción  
medios y altos.**



imagePRESS

# Especificaciones imagePRESS 1125

<p><b>MOTOR DE IMPRESIÓN</b> Volumen mensual recomendado Volumen máximo mensual recomendado Media recomendada Volumen mensual Resolución Tolerancia de registro Disco duro Memoria Gramajes Capacidad de alimentación de papel Capacidad máxima de salida Dimensiones Peso Requisitos eléctricos</p>	<p>250.000 a 800.000 2.8 millones por mes 350.000 por mes 1.200 x 1.200dpi +/- 0.5mm (tira-retira) 80GB 512+512MB 52 a 300g/m<sup>2</sup> Estándar: 2.000 Máxima: 14.000 27.000 1385 x 809 x 1040mm (largo x fondo x alto) (excluyendo panel de control) 500kg (aprox) 230V x 32A + 230V x 15A</p>	<p>Color - una cara/dos caras Capacidad original de la bandeja Requisitos eléctricos / Consumo Dimensiones Peso</p>	<p>40/40ipm (600dpi) 80/80ipm (300dpi) 300 hojas Se alimenta desde el cuerpo principal 633 x 588 x 179mm 26.9kg Aprox.</p>	<p><b>GUILLOTINA DE FOLLETOS-D1</b> Un solo corte Rango de corte Grosor máximo Gramajes Capacidad de salida Requisitos eléctricos Dimensiones Peso</p>	<p>(Vertical) 2-20mm Hasta 50 hojas (incluida la cubierta) 52-300g/m<sup>2</sup> 30 folletos Acabadora de folletos-AF2 1575 x 770 x 1040mm 152kg (aprox)</p>
<p><b>PRODUCTIVIDAD</b> Velocidad <b>A una cara papel normal</b> 80g/m<sup>2</sup> 81-105g/m<sup>2</sup> 106-180g/m<sup>2</sup> 181-300g/m<sup>2</sup> <b>A una cara estucado</b> 90g/m<sup>2</sup> 91-120g/m<sup>2</sup> 121-128g/m<sup>2</sup> 129-150g/m<sup>2</sup> 151-180g/m<sup>2</sup> 181-240g/m<sup>2</sup></p>	<p>A4 A3 125 75 125 75 125 64 125 64 A4 A3 125 70 117 59 78 39 58 29 39 19 29 14</p>	<p><b>APILADORA DE ALTA CAPACIDAD-E1</b> Capacidad bandeja de apilado Bandeja de salida superior Gramajes Tamaños de papel Se pueden conectar hasta 2 apiladoras Requisitos eléctricos / Consumo Dimensiones Peso</p>	<p>10.000 hojas / A4 5.000 hojas / A3 con hojas de 80g/m<sup>2</sup> h 1.000 hojas con hojas de 80g/m<sup>2</sup> 52-300g/m<sup>2</sup> 85-330 x 488 ml 230V 10A (la segunda apiladora puede utilizar mismo suministro de la primera) 997 x 792 x 1362mm 210kg (aprox)</p>	<p><b>GUILLOTINA DE FOLLETOS -A1 DOS CORTES</b> Rango de corte Grosor máximo Gramajes Capacidad de salida Requisitos eléctricos Dimensiones Peso</p>	<p>Corte superior e inferior 2-15mm Hasta 50 hojas (incluida la cubierta) 52-300g/m<sup>2</sup> 30 folletos 230V x 10A 536 x 770 x 1040mm 145kg (aprox)</p>
<p><b>MÓDULO DE ALIMENTACIÓN C1</b> <b>MÓDULO DE ALIMENTACIÓN C1 SECUNDARIO</b></p>	<p>3 Cajones Capacidad de 4.000 hojas Hojas de 52-300g/m<sup>2</sup> 85-13x19.2 pulgadas Se pueden conectar hasta 3 módulos Requisitos eléctricos / Consumo Dimensiones Peso</p>	<p><b>PERFECT BINDER-C1</b> Máximo tamaño de cubierta Gramaje de la cubierta Tamaño del cuerpo del libro Gramaje del cuerpo Rango de corte Grosor del libro Requisitos eléctricos Dimensiones Peso</p>	<p>84-13" x 19.2" 91-300g/m<sup>2</sup> 85-228.6 x 320mm 52-105g/m<sup>2</sup> Ariba/Abajo 13 a 79mm Vertical 6.5 a 49.5mm Hasta 25mm 230V x 10A 922 x 783 x 1300mm 306kg (aprox)</p>	<p><b>TALADRADORA PROFESIONAL-B1</b> Unidad de taladrado en línea Rango de soportes Gramajes Tamaño papel Herramientas de taladro Requisitos eléctricos Dimensiones Peso</p>	<p>75-216g/m<sup>2</sup> A4 Plástico (21 taladros) Doble (23 taladros) Doble (34 taladros) Espiral color (47 taladros) Encuadernado Velo Bind (12 taladros) Convencional de 4 agujeros Convencional de 2 agujeros Convencional de 3 agujeros Pro Click de 34 agujeros desde la Unidad de Integración-A1 305 x 792 x 1040mm 80kg (aprox)</p>
<p><b>MÓDULO DE INSERCIÓN DE DOCUMENTOS MULTIBANDEJA-A1</b></p>	<p>3 Cajones Capacidad de 4.000 hojas Hojas de 52-300g/m<sup>2</sup> 85-13x19.2 pulgadas 230V 10A 1079 x 792 x 1095mm 251kg (aprox)</p>	<p><b>UNIDAD DE PLEGADO-F1</b> Plegado en V Plegado en Z Plegado en C Plegado en Zigzag Doble Paralelo Requisitos eléctricos Dimensiones Peso</p>	<p>52-105g/m<sup>2</sup> 52-105g/m<sup>2</sup> 52-105g/m<sup>2</sup> 52-105g/m<sup>2</sup> 52-90g/m<sup>2</sup> desde Acabadora-AF1 o Acabadora de folletos-AF2 336 x 793 x 1190mm 65kg (aprox)</p>	<p><b>ACCESORIO TALADRADORA PROFESIONAL-A1</b> Obligatorio para Taladradora profesional-B1 Requisitos eléctricos Dimensiones Peso</p>	<p>230V 10A 250 x 792 x 1040mm 80kg (aprox)</p>
<p><b>UNIDAD LECTORA DE IMÁGENES DE COLOR-L1</b> Velocidad de escaneo Blanco y Negro - una cara/ dos caras</p>	<p>A doble cara de una pasada 120/120ipm (600dpi) 120/200ipm (300dpi)</p>	<p><b>ACABADORA-AF1</b> Número de bandejas Bandeja superior Bandeja inferior Posición de grapado Gramajes Requisitos eléctricos Dimensiones Peso</p>	<p>2 3.000 hojas 2.000 hojas Esquina y doble 52-300g/m<sup>2</sup> 5.000 hojas hasta 100 hojas grapadas 230V x 10A 800 x 792 x 1180mm 130kg (aprox)</p>	<p><b>3 OPCIONES DE SERVIDOR</b></p>	<p>imagePRESS Servidor J200 imagePRESS Servidor J100 imagePRESS Kit de impresión-A1</p>
<p><b>ACABADORA DE FOLLETOS-AF2</b> Número de bandejas Bandeja superior Bandeja inferior Posición de grapado Gramajes Tamaños de grapa Plegado en V Requisitos eléctricos Dimensiones Peso</p>	<p>2 3.000 hojas 2.000 hojas Esquina y doble 52-300g/m<sup>2</sup> 5.000 hojas hasta 100 hojas grapadas hasta 100 hojas cuadernillo disponibles (2-25 hojas) JIS B5 (182x257mm) Hasta 5 hojas 230V x 10A 800 x 792 x 1180mm 180kg (aprox)</p>	<p>Canon recomienda utilizar soportes Canon para obtener los mejores resultados. Compruebe la lista de compatibilidad con los soportes (papel) para ver qué tipo de papel o soporte se recomienda.</p> <p>Algunas imágenes son simuladas con el fin de ofrecer una mayor claridad en la reproducción. Todos los datos están basados en los métodos de prueba estándares de Canon. Este folleto y las especificaciones de los productos se han desarrollado antes de la fecha de lanzamiento del producto. Las especificaciones están sujetas a cambios sin previo aviso. ™ y ©: Todos los nombres de empresas y/o productos son marcas comerciales y/o marcas comerciales registradas de sus respectivos fabricantes en sus mercados y/o países.</p>			



El logotipo de AUTENTICIDAD de Canon es garantía de rendimiento con Total Calidad.

you can  
**Canon**

Canon Inc.  
www.canon.com

Canon Europa N.V.  
www.canon-europe.com

Spanish Edition 0133W613  
© Canon Europa N.V., 2009 (04/09)

Canon España, S.A.  
Av. De Europa, 6  
28108 Alcobendas (Madrid)  
Tlf: 91 538 45 00  
Fax 91 564 01 17  
www.canon.es

Para más información  
llame a nuestra línea directa

